

## BLACK DIAMOND TRIPOD BIVY

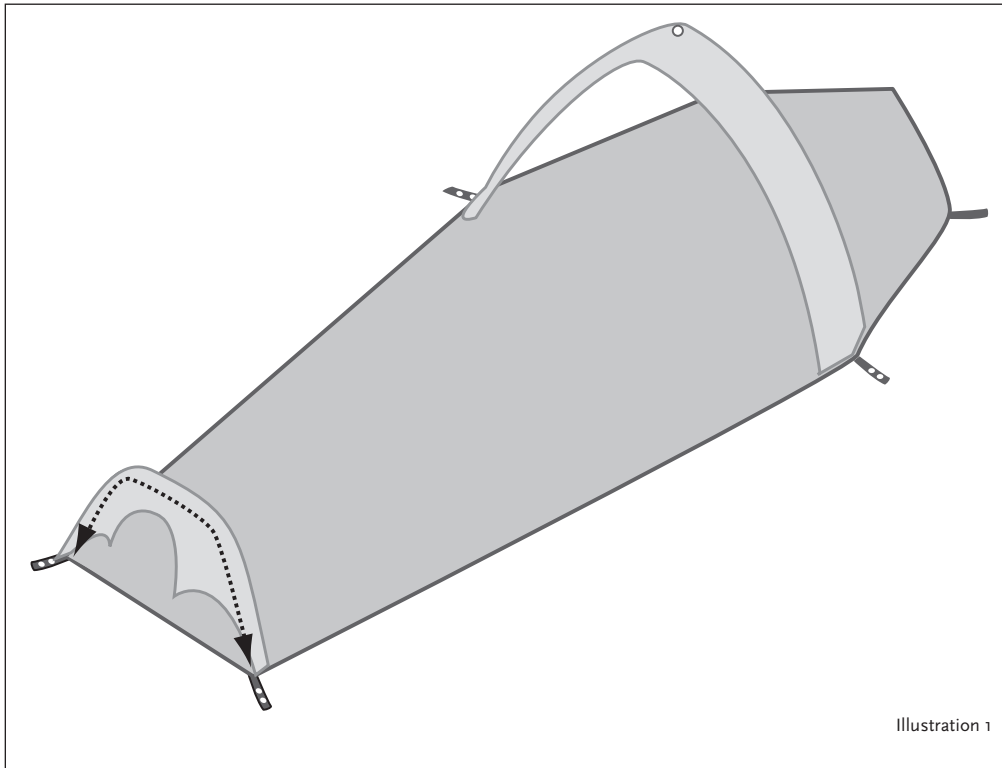

Illustration 1

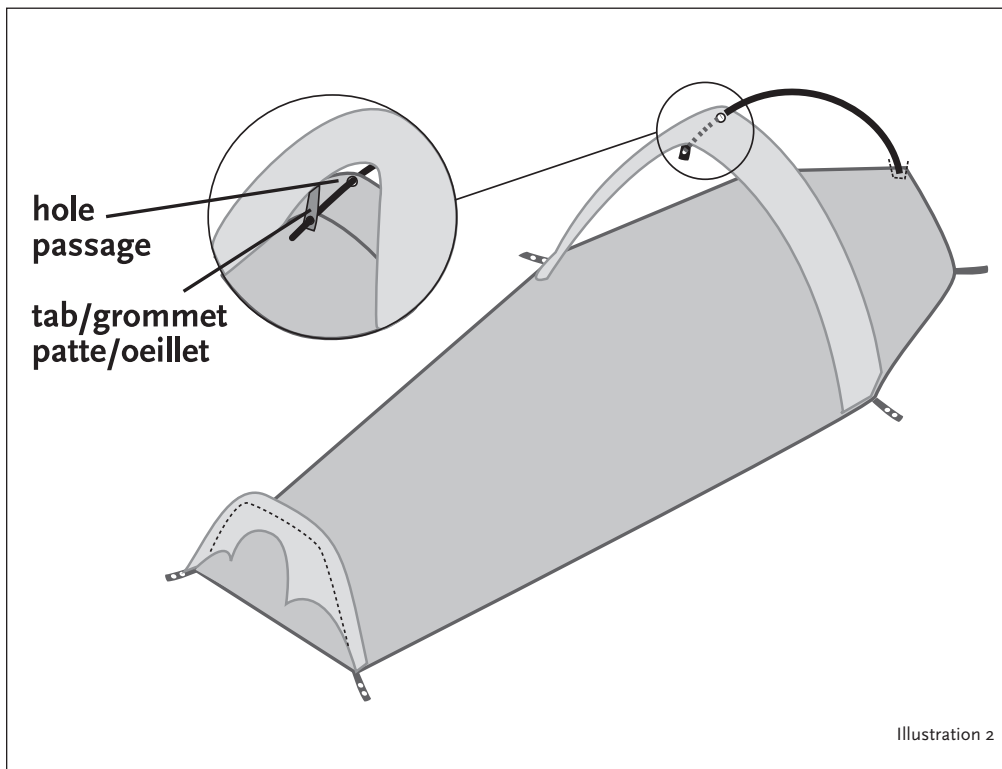

Illustration 2

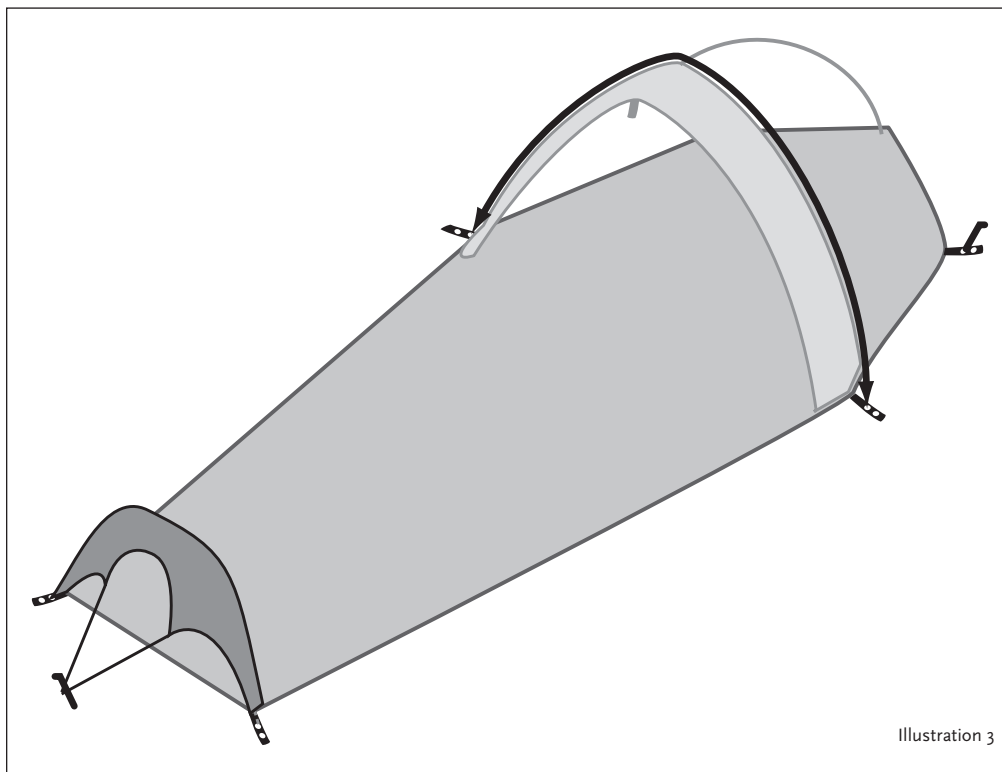

Illustration 3

that it is secured under the bivy. Tie a short loop of cord through each of the corner ground cloth grommets. Slip this loop over the corner bivy pullout when staking out the bivy. The ground cloth can also be used as a tarp—use the grommets along the edges to suspend or anchor it.

### WARNING

Black Diamond Equipment is not responsible for the consequences, whether direct, indirect, or accidental, or for any other type of damage arising or resulting from the use of its products. You are responsible for your actions and activities and for any consequences that may result from them.

### LIMITED WARRANTY

We warrant for one year from purchase date and only to the original retail buyer (Buyer) that our products (Products) are free from defects in material and workmanship. If Buyer discovers a covered defect, Buyer should deliver the Product to us at the address provided. We will replace such Product free of charge. That is the extent of our liability under this Warranty and, upon the expiration of the applicable warranty period, all such liability shall terminate.

### Warranty Exclusions

We do not warrant Products against normal wear and tear, unauthorized modifications or alterations, improper use, improper maintenance, accident, misuse, negligence, damage, or if the Product is used for a purpose for which it was not designed. This Warranty gives you specific legal rights, and you may also have other rights which vary from state to state. Except as expressly stated in this Warranty, we shall not be liable for direct, indirect, incidental, or other types of damages arising out of, or resulting from the use of the Product. This Warranty is in lieu of all other warranties, express or implied, including, but not limited to, implied warranties of

merchantability or fitness for a particular purpose (some states do not allow the exclusion or limitation of incidental or consequential damages or allow limitations on the duration of an implied warranty, so the above exclusions may not apply to you).

## FRANÇAIS

### INSTRUCTIONS D'UTILISATION

#### TRIPOD BIVY

- Trois arceaux sont fournis : un petit arceau avec deux segments précintrés, un grand arceau précintré et un arceau de taille moyenne précintré près d'une extrémité.
- Le petit arceau avec deux segments précintrés doit être installé au bout du côté "pieds", sous le rabat noir. Insérez les extrémités de l'arceau dans les œillets puis passez le rabat par-dessus l'arceau.
- L'arceau de taille moyenne est l'arceau qui correspond à la zone "tête". Une des extrémités comporte un segment précintré près de son extrémité, plus un embout couleur argent à insérer dans un œillet. Cette extrémité doit être placée sur la partie sommitale du bivouac. Insérez l'extrémité dépliée de l'arceau dans le passage (orifice) renforcé situé au-dessus de la fermeture à glissière, sur la partie centrale du rabat. Ce passage est caché sous le rabat et son diamètre est le même que celui de l'arceau. Glissez l'arceau le long de la toile en direction du côté « tête » et insérez-le dans le manchon tout à l'avant du bivouac. Insérez fermement l'extrémité de l'arceau dans l'œillet prévu à cet effet.

- Le grand arceau est l'arceau qui correspond à la zone "épaules". Il suit la toile de la fermeture à glissière sur l'extérieur, avec ses extrémités fixées dans les œillets de chaque côté. Insérez une extrémité dans la partie sommitale en passant entre l'arceau "tête" et la toile. Poussez l'arceau le long de la couture – une fois au bout, passez l'arceau dans le passage renforcé et positionnez l'extrémité dans l'œillet d'arrêt. Avec vos doigts, travaillez la courbure au milieu du grand arceau jusqu'à ce qu'elle soit positionnée sous le rabat, précisément le long de la couture. Ensuite, travaillez l'autre extrémité de l'arceau pour qu'elle passe dans le passage renforcé situé au bout du rabat de la porte. Séparez le segment terminal du reste de l'arceau et courbez l'arceau pour le faire pénétrer dans le passage. Remboîtez soigneusement le segment d'arceau et assurez-vous que la fermeture à glissière s'ouvre et se ferme jusqu'au bout. Insérez l'extrémité dans l'œillet d'arrêt.

- Pour de meilleurs résultats, le Tripod Bivy doit être haubané à l'aide d'au moins trois piquets – deux, côté "tête" et un, côté "pieds".

### IMPERMÉABILISATION

Toutes les coutures intérieures de votre bivouac Bibler sont complètement étanchées.

**Notez bien :** le produit Seam Grip fourni doit suffire à imperméabiliser toute la surface externe de votre bivouac. Cependant, il vous sera peut-être nécessaire d'acheter des tubes et/ou des applicateurs supplémentaires. L'imperméabilisation des coutures intérieures améliore leur résistance et offre une excellente protection contre les intempéries. Pour compléter cette protection, toutes les coutures extérieures doivent être complètement imperméabilisées à l'aide de l'imperméabilisant liquide fourni.

### Voici comment :

Avant de commencer, montez votre bivouac dans un endroit sec et ombragé où vous pourrez le laisser en place pendant 1 à 2 jours afin que le produit Seam Grip puisse sécher complètement. Prenez soin de bien l'haubaner. Vérifiez si votre espace de travail est suffisamment ventilé. Un rouleau d'essuie-tout placé à portée de main pourra vous être utile.

- Après avoir monté votre bivouac, remplissez soigneusement la seringue de l'applicateur avec McNett Seam Grip jusqu'aux trois-quarts environ.
- À l'aide de l'applicateur, déposez un fin filet de Seam Grip directement sur TOUTES les coutures externes, en particulier le long des rabats de la porte. Assurez-vous que les deux boucles de sangles cousues dans les coutures sont bien rendues étanches sur chacune de leurs faces.
- Laissez sécher complètement l'enduit avant de plier le bivouac. Le temps de séchage est généralement compris entre 24 et 48 heures – voire plus, selon les circonstances.

### HAUBANAGE

Prenez toujours soin d'haubaner votre bivouac. Ne considérez pas l'haubanage de votre bivouac comme une option ! Les piquets de bivouac et les haubans sont fournis avec votre bivouac Bibler.

### EN CAS DE NEIGE

Soyez extrêmement prudent lorsque vous déblayez la neige autour de votre bivouac car le godet de votre pelle à neige peut facilement déchirer la toile. NE DÉBLAYEZ JAMAIS la surface enneigée de votre bivouac à l'aide d'objets durs et/ou pointus tels que bâtons de randonnée, pelles à neige, piolets, etc.

### POUR FIXER LE TAPIS DE SOL PROPOSÉ EN OPTION

Nous proposons des tapis de sol en option pour la plupart des produits Bibler. Les bords de ces tapis de sol comportent des œillets renforcés. Ceux-ci peuvent être utilisés pour attacher le tapis de sol aux pattes d'haubanage du bivouac de manière à le fixer sous le bivouac. Passez une petite boucle de cordelette dans chacun des œillets situés aux coins du tapis de sol. Enflez cette boucle dans la patte d'haubanage des coins du bivouac et haubanez. Le tapis de sol peut également être utilisé comme bâche – utilisez les œillets situés le long des bords pour la suspendre ou l'haubaner.

### AVERTISSEMENT

Black Diamond Equipment décline toute responsabilité quant aux conséquences directes, indirectes ou accidentelles, ou quant à tout autre type de dommage découlant ou résultant de l'utilisation de ses produits. Vous êtes responsable de vos actes et de vos activités ainsi que de toutes conséquences pouvant en résulter.

### LIMITES DE GARANTIE

Nous garantissons pour une durée d'un an à partir de la date d'achat et seulement à l'acheteur d'origine (Acheteur) que nos produits (Produits) sont exempts de défauts de matériau et de fabrication. Dans le cas où l'acheteur découvrirait un vice caché, l'acheteur devra nous renvoyer le Produit à l'adresse indiquée ci-dessous. Ce Produit sera échangé gratuitement. L'étendue de notre responsabilité se limite à la présente Garantie et prend fin au terme de la période de garantie applicable.

### Exclusions de garantie

Sont exclus de cette Garantie l'usure normale du Produit, les modifications ou les transformations non autorisées, l'utilisation incorrecte, l'entretien inadéquat, les accidents, l'emploi abusif, la négligence, les dommages, ou l'utilisation du Produit à des fins pour lesquelles il n'a pas été conçu. La présente Garantie vous confère des droits spécifiques et ne fait pas obstacle à l'application de la garantie légale prévue par le Code Civil. A l'exception des clauses expressément décrites dans la présente Garantie, nous déclinons toute responsabilité en cas de dommages directs, indirects, accessoires, ou autres types de dommages provenant ou résultant de l'utilisation du Produit. La présente Garantie exclut toute autre garantie, explicite ou implicite, notamment, mais non limitativement, toute garantie de qualité marchande ou d'adaptation à un usage particulier (certains États/juridictions n'autorisent pas l'exclusion ou la limitation de dommages accessoires ou consécutifs ni la restriction de garantie implicite. Par conséquent, les exclusions mentionnées ci-dessus peuvent ne pas vous concerner).

## DEUTSCH

### GEBRAUCHSANLEITUNG

#### TRIPOD BIVY

- Es gibt drei Stangen – eine kurze mit zwei Krümmungen, eine lange mit einer Krümmung und eine mittlere mit einer Krümmung an einem Ende.
- Die kurze Stange mit den zwei Bogensegmenten wird am Fußende unter der schwarzen Markise eingesetzt. Setzen Sie die Enden in die Tüllen und ziehen Sie die Markise über die Stange.
- Die Stange mittlerer Länge ist die Kopfstange. An einem Ende befindet sich ein Bogensegment mit einem silberfarbenen Aufsatz, der in die Tülle eingesetzt wird. Diese Seite wird ganz oben am Bivy installiert. Führen Sie das gerade Ende der Stange durch das verstärkte runde Loch über dem Reißverschluss in der Mitte des Gewölbes. Das Loch ist unter der Markise versteckt und hat denselben Durchmesser wie die Stange. Schieben Sie die Stange unter dem Zeltstoff zum Kopfende und setzen Sie sie dort in die Stangentasche ein. Setzen Sie das obere Ende in die Tülle ein.
- Die lange Stange ist die Schulterstange. Sie folgt außen dem Hauptreißverschluss entlang dem Gewölbe. Die beiden Enden werden in die Tüllen an den Seiten eingesetzt. Schieben Sie ein Ende oben zwischen Kopfstange und Gewölbe. Führen Sie die Stange entlang der Naht zum Boden, schieben Sie sie dort durch die verstärkte Öffnung und setzen Sie das Ende in die Tülle ein. Schieben Sie mit Ihren Händen die Krümmung in der Stangenmitte unter die Markise, bis sie an der Naht anliegt. Führen Sie das andere Stangenende auf der anderen Seite durch die verstärkte Öffnung am Boden. Ziehen Sie hierfür das untere Segment von der Stange ab und schieben Sie es durch die Öffnung. Setzen Sie nun das Segment wieder auf die Stange. Achten Sie darauf, dass es vollständig aufgesteckt ist. Setzen Sie dann das Ende in die Tülle ein.
- Für optimalen Komfort empfiehlt es sich, das Tripod an mindestens drei Punkten (zwei am Kopfende und einer am Fußende) zu befestigen.

### VERSIEGELN DER NÄHTE

Alle Innennähte Ihres Bibler sind vollständig bandversiegelt. Hinweis: Der beigefügte Nahtdichter Seam Grip sollte für die Außenseite Ihres Bibler ausreichen. Zusätzliche Tuben und/oder



## ENGLISH

### INSTRUCTIONS FOR USE

#### TRIPOD BIVY

##### SET UP

- There are three poles: one short with two bends, one long with one bend, and one middle length with one bend near one end.
- The short pole with two arch sections goes at the foot end under the black awning. Insert the ends into the grommets, then pop the awning over the pole.
- The mid-length pole is the head pole. One end has an arch segment near the end, plus a silver-colored insert for placing in a grommet. This end goes at the very top of the bivy. Insert the open end of the pole through the reinforced round hole above the zipper, at the middle of the zipper canopy. The hole is hidden under the awning, and is the same diameter as the pole. Slide the pole along the fabric surface away from the zipper, and insert into the pole pocket at the very head of the bivy. Push the pole tight and pop the top end into the grommet.
- The long pole is the shoulder pole. It follows the main zipper canopy on the outside, with its ends seated in grommets on each side. Insert one end between the head pole and the canopy at the top. Push the pole along the seam—at the bottom, thread the pole through the reinforced gap and place the end in the grommet. With your fingers, work the bend at the middle of the long pole back under the awning until it lies against the seam. Next, work the other end of the pole through the reinforced gap at the bottom of the awning. Separate the bottom segment of the pole from the rest of the pole, and bend the pole to get it through the gap. Carefully reconnect the pole segment and make sure it slides all the way closed. Insert the end into the grommet.
- For best performance, the Tripod should be staked out with at least three stakes—two at the head and one at the foot.

##### SEAM SEALING

All of the interior seams of your Bibler are completely seam taped. The interior seam taping enhances the strength of the seams and provides excellent weather protection. As a second line of defense, all the exterior stitching should be sealed completely with the liquid seam sealer provided.

**Note:** The Seam Grip provided should be sufficient to do the exterior of your Bibler. Extra tubes and/or applicators may be purchased.

##### Here's How:

Before you start, set up your bivy in a dry, shady place where it can be left up for 1-2 days to allow the Seam Grip to dry completely. Be sure to stake it down. Be sure there is enough ventilation in your work area. A supply of paper towels might prove handy.

- After setting up your bivy, carefully fill the syringe applicator about three quarters full with McNett Seam Grip.
- Using the applicator, run a small bead of Seam Grip directly down the center of ALL exterior seams, taking particular care around the door awnings. Be sure to seal both sides of webbing loops that are sewn into the seams.
- Let sealer dry completely before storing your tent. This usually takes 24 to 48 hours, but may take longer in some circumstances.

##### STAKING

Always stake out your bivy. Staking out must not be considered optional! Bivy stakes and guy lines are included with your Bibler.

##### SNOW CONDITIONS

Be extremely careful when shoveling snow from around your bivy, because the shovel can easily tear the fabric. NEVER brush snow off your bivy with any hard objects, such as sticks, shovels, ice axes, etc.

##### ATTACHING OPTIONAL GROUND CLOTH

Fitted ground cloths are available for most Bibler products. Along the edges of the ground cloths are reinforced grommets. These can be used to attach the ground cloth to the bivy pullouts so

Applikatoren sind im Handel erhältlich. Die Bandversiegelung der Innennähte verbessert deren Festigkeit und bietet ausgezeichneten Schutz vor Nässe. Als zusätzliche Schutzmaßnahme sollten auch alle Außennähte vollständig mit dem beigefügten flüssigen Seam Grip versiegelt werden.

**So wird's gemacht:**

Stellen Sie Ihr Bivy zunächst an einem trockenen, schattigen Ort auf, wo es ein bis zwei Tage bleiben kann, um den Seam Grip vollständig zu trocknen. Befestigen Sie es unbedingt am Boden. Stellen Sie sicher, dass ausreichend Luftzirkulation herrscht. Halten Sie einige Papiertaschentücher griffbereit.

1. Nachdem Sie Ihr Bivy aufgestellt haben, füllen Sie den Applikator zu dreiviertel mit McNett Seam Grip.

2. Tragen Sie mit dem Applikator einen kleinen Streifen Seam Grip direkt in der Mitte ALLER Außennähte auf. Gehen Sie an den Eingangsmarkisen besonders sorgfältig vor. Versiegeln Sie beide Seiten der Schlaufen, die in die Nähte eingearbeitet sind.

3. Lassen Sie den Nahtdichter vollständig trocknen, bevor Sie Ihr Zelt lagern. Dies dauert normalerweise 24 bis 48 Stunden, kann unter Umständen aber auch länger dauern.

**BEFESTIGEN**

Sie sollten Ihr Bivy immer befestigen. Das Befestigen sollte nicht nur als eine „Möglichkeit“ betrachtet werden! Heringe und Spannleinen sind im Lieferumfang Ihres Bibler enthalten.

**SCHNEE**

Gehen Sie sehr umsichtig vor, wenn Sie in der näheren Umgebung des Bivy Schnee schaufeln, da die Schaufel den Stoff schnell beschädigen kann. Fegen Sie Schnee NIEMALS mit harten Gegenständen wie Stöcken, Schaufeln, Eisgeräten usw. von Ihrem Bivy.

**ANBRINGEN DER OPTIONALEN BODENPLANE**

Bodenplanen sind für alle Bibler-Zelte in der jeweiligen Größe erhältlich. Entlang der Planenkante sind verstärkte Tüllen eingearbeitet. Hiermit kann die Bodenplane an den Befestigungsschlaufen angebracht werden, so dass Sie sicher unter dem Bivy liegt. Fädeln Sie an den Ecken der Bodenplane durch jede Tülle einen kleinen Ring aus Schnur. Ziehen Sie diesen Ring beim Befestigen des Bivy über die Eckschlaufen. Die Bodenplane kann auch als Baldachin aufgespannt werden. Verwenden Sie die Tüllen an den Ecken zur Befestigung und zum Abspannen.

**ANBRINGEN DER OPTIONALEN BODENPLANE**

Bodenplanen sind für alle Bibler-Zelte in der jeweiligen Größe erhältlich. Entlang der Planenkante sind verstärkte Tüllen eingearbeitet. Hiermit kann die Bodenplane an den Befestigungsschlaufen angebracht werden, so dass Sie sicher unter dem Zelt liegt. Fädeln Sie an den Ecken der Bodenplane durch jede Tülle einen kleinen Ring aus Schnur. Ziehen Sie diesen Ring beim Befestigen des Zelts über die Eckschlaufen. Die Bodenplane kann auch als Baldachin aufgespannt werden. Verwenden Sie die Tüllen an den Ecken zur Befestigung und zum Abspannen. Wir gewährleisten dem ursprünglichen Käufer, der das Produkt aus dem Einzelhandel erworben hat (Käufer) für ein Jahr ab Kaufdatum, dass unsere Produkte (Produkte) frei von Defekten an Material und Ausführungsqualität sind. Entdeckt der Käufer einen Defekt, sollte der Käufer das Produkt unverzüglich an die angegebene Adresse schicken und keinesfalls weiterverwenden. Ein solches Produkt wird kostenfrei ersetzt. Dies ist der gemäss dieser Garantie gültige Haftungsumfang. Nach Ablauf der gültigen Garantiefrist wird jegliche Haftung ausgeschlossen.

**WARNUNG**

Black Diamond kann nicht verantwortlich gemacht werden für direkte, indirekte oder zufällige Auswirkungen oder jedwede möglichen Schäden, die aus dem Gebrauch unserer Produkte hervorgehen. Sie sind selbst verantwortlich für Ihr Handeln und Ihre Unternehmungen and alle evtl. daraus resultierenden Konsequenzen.

**BEGRENZTE GEWÄHRLEISTUNG**

Wir gewährleisten nur dem ursprünglichen Käufer, der das Produkt im Einzelhandel erworben hat (Käufer) für ein Jahr ab Kaufdatum, dass unsere Produkte (Produkte) frei von Defekten an Material und Ausführungsqualität sind. Entdeckt der Käufer einen verdeckten Mangel, sollte er das Produkt an uns an die unten angegebene Adresse senden. Ein solches Produkt wird kostenfrei ersetzt. Dies ist der gemäss dieser Garantie gültige Haftungsumfang. Nach Ablauf der gültigen Garantiefrist wird jegliche Haftung ausgeschlossen.

**Gewährleistungsausschluss**

Wir bieten keine Garantie gegen normale Abnutzung und Verschleiss unserer Produkte. Bei unerlaubten Veränderungen, unsachgemässer Verwendung und unsachgemässer Wartung sowie bei Unfällen, Missbrauch, Vernachlässigung, Beschädigung oder wenn das Produkt zu einem Zweck verwendet wird, für den es nicht entwickelt wurde, ist jegliche Haftung ausgeschlossen. Gemäss dieser Gewährleistung haben Sie bestimmte Rechte, die je nach Land, Staat oder Provinz variieren können. Über die in dieser Gewährleistung ausdrücklich aufgeführte Haftung hinaus übernehmen wir keine Haftung für direkte, indirekte, zufällige oder sonstige Schäden und Folgeschäden, die aus oder aufgrund der Verwendung unserer Produkte entstehen. Diese Gewährleistung gilt anstelle aller anderen Gewährleistungen, ausdrücklich oder stillschweigend, einschliesslich aber nicht begrenzt auf die implizierte Gewährleistung für die Handelsüblichkeit oder die Verwendungsfähigkeit für einen bestimmten Zweck. (Einige Länder, Staaten oder Provinzen lassen den Ausschluss oder die Beschränkung der Haftung für direkte, indirekte, zufällige oder sonstige Schäden und Folgeschäden nicht zu, sodass die obengenannten Ausschlussklauseln für Sie möglicherweise nicht oder nicht in vollem Umfang zutreffen.)

## ITALIANO

ISTRUZIONI PER L'USO

TRIPOD BIVY

MONTAGGIO

1. Ci sono tre pali: uno corto con due pieghe, uno lungo con una piega ed uno di media lunghezza con la piega vicino al terminale.

2. Il palo corto con due pieghe deve essere posizionato sui piedi sotto la zona nera. Inserite i terminali negli appositi gommini e passate la parte alta sotto il palo.

3. Il palo medio va posto vicino la testa. Una parte finale è piegata e colorata in argento e va inserita nell'apposito gommino di bloccaggio. Va posto nella parte alta del sacco da bivacco. Inserite nell'apposito foro rinforzato sopra la cerniera a metà del telo alto. Il foro è nascosto sotto il soffitto ed ha lo stesso diametro del palo. Fate scorrere il palo lungo il tessuto lontano dalla cerniera ed inserite l'altro lato vicino alla parte finale del sacco sopra la zona della testa. Sforzando inseritelo nel apposito foro.

4. Il palo lungo è quello delle spalle. Segue la linea della cerniera con i terminali inseriti negli appositi fermi in ciascun lato. Inserite il palo incrociando quello appena posto della testa. Spingetelo lungo la cucitura finchè incontrate l'asola di bloccaggio dove verrà inserito. Con le dita, piegate leggermente il palo nella zona mediana ed inseritelo allo stesso modo nel lato opposto finchè bloccato a terra nell'asola. Nel caso separate tra loro gli inserti, inserite la parte finale del palo sull'asola e poi richiudete i segmenti piegandoli leggermente con molta attenzione.

5. Per un miglior risultato, il Tripod dovrebbe essere montato e fissato con tre picchetti due nella zona della testa ed uno nella zona dei piedi.

**CUCITURE**

Tutte le cuciture delle tende Bibler sono nastrate.

Le cuciture interne nastrate consentono una protezione garantita contro le avversità atmosferiche. Una seconda linea di difesa è realizzata dalla spalmatura di liquido impermeabile sulle cuciture esterne.

**Nota:** Il prodotto Seam Grip in dotazione dovrebbe essere sufficiente per la parte esterna della tenda. Una confezione Extra potrà essere acquistata presso il rivenditore.

**Ecco come farlo:**

Prima di iniziare, montate il sacco in un luogo asciutto e lasciatelo lì 1-2 giorni in modo che si asciughi la spalmatura di Seam Grip di fabbrica. Accertatevi che ci sia una buona ventilazione e prendete alcune salviette di carta.

1. Dopo aver issato il sacco, riempite a ¾ la siringa dell'applicatore con McNett Seam Grip.

2. Utilizzando l'applicatore, spalmate il liquid Seam Grip su tutte le cuciture esterne, in particolare attorno all'ingresso. Accertatevi di passare entrambe i lati della fettuccia cucita.

3. Lasciate asciugare completamente prima di rimettere via il sacco. Normalmente ci vogliono 24-48 ore o di più.

**FISSAGGIO**

Fissate sempre il sacco da bivacco ai picchetti in tutti i punti di collegamento. Fissarlo a terra non è optional! I picchetti e le fettucce ad anello sono fornite nella confezione Bibler.

**IN CASO DI NEVE**

Fate molta attenzione quando spalate la neve attorno al sacco da bivacco. La pala potrebbe tagliare facilmente il telo. NON dovete mai utilizzare degli oggetti rigidi del tipo: raschietti, pale, piccozze ecc. per togliere la neve dalla tenda.

**COME COLLEGARE IL PAVIMENTO OPZIONALE**

È disponibile per la tutte le tende BIBLER un telo a pavimento opzionale. Lungo l'orlo di questo pavimento sono disponibili delle asole rinforzate. Queste vengono usate per collegare il catino al sacco. Legate gli angoli del sacco col pavimento utilizzando le fettucce corte. Lasciate fuoriuscire queste fettucce all'esterno quando fissate i picchetti al sacco. Il pavimento può essere utilizzato anche come riparo d'emergenza tipo tela cerata o tetto volante.

**AVVERTENZE**

Black Diamond Equipment non si ritiene responsabile per conseguenze dirette, indirette accidentali e per ogni tipo di danno derivante dall'uso di questo prodotto. Voi siete gli unici responsabili dell'uso ed utilizzo e di qualsiasi conseguenza risultante dall'utilizzo della stessa.

**GARANZIA**

Il prodotto è garantito per un anno dalla data d'acquisto ed è indenne da difetti di materiale o difetti di lavorazione. Se l'acquirente riscontrasse difetti potrà rispedire il prodotto all'indirizzo sotto elencato. Il prodotto sarà sostituito senza spese di spedizione. Questo è il limite della nostra responsabilità per le condizioni di garanzia sul prodotto.

**Esclusioni**

Noi non garantiamo i prodotti contro l'usura dovuta al normale utilizzo, a modifiche non autorizzate degli stessi, uso improprio, cattiva manutenzione e danni dovuti a negligenza o utilizzi diversi dallo scopo reale. Questa garanzia va da normali diritti legali, salvo particolari condizioni legislative diverse da stato e stato o da regione e regione. Ad eccezione di quanto indicato nella presente garanzia, non ci riteniamo responsabili per danni di origine diretta o indiretta risultanti dall'uso del prodotto.

## ESPAÑOL

INSTRUCCIONES DE USO

TRIPOD BIVY

MONTAJE

1. Hay tres varillas, una corta con dos arqueos, una larga con un arqueo y una de longitud mediana, arqueada cerca de un extremo.

2. La varilla corta con dos secciones en arco va en el extremo de los pies, por debajo de la visera negra. Inserta sus extremos en los ollaos y luego encaja la visera de tejido por encima de la varilla.

3. La varilla de longitud mediana es la de la cabeza. Tiene un segmento arqueado cerca de uno de sus extremos y una pieza de color plateado para meterla en un ollao. Este es el extremo que va en la parte más alta de la tienda. Inserta el extremo abierto de la varilla a través del orificio redondo reforzado que hay por encima de la cremallera, en la mitad de la bóveda que se cierra con cremallera. Este orificio queda oculto bajo la visera y tiene el mismo diámetro que la varilla. Desliza la varilla sobre la superficie del tejido alejándola de la cremallera e insértala en el bolsillo para la varilla que hay justo en la cabecera de la tienda. Empuja la varilla para tensarla y mete su extremo superior en el ollao.

4. La varilla larga es la de la zona de los hombros. Sigue el mismo recorrido que la cremallera de la bóveda por el exterior y sus extremos entran en ollaos a ambos lados. Inserta un extremo entre la varilla de la cabeza y la parte superior de la bóveda. Empuja la varilla a lo largo de la costura y en la parte inferior pasa la varilla a través del hueco reforzado que hay, y mete su extremo en el ollao. Ve asentando con los dedos el arco que hay en la mitad de la varilla larga para meterlo bajo la visera hasta que apoye contra la costura. A continuación, pasa el otro extremo de la varilla a través del hueco reforzado en la parte inferior de la visera. Vuelve a empalmar con cuidado el segmento de la varilla y comprueba que queda cerrado en toda su longitud. Inserta el extremo en el ollao.

5. Para obtener un rendimiento óptimo, la Tripod debe anclarse con al menos tres clavijas, dos en la zona de la cabeza y una en la de los pies.

**SELLADO DE LAS COSTURAS**

Todas las costuras interiores de tu tienda Bibler van completamente selladas con cinta. El sellado de las costuras interiores refuerza las costuras y aporta una excelente protección contra el mal tiempo. Como segunda línea de defensa, todas las costuras exteriores deberían sellarse completamente con el líquido sellante que se entrega con la tienda.

**Nota:** El Seam Grip que se entrega con la tienda debería ser suficiente para sellar el exterior de tu tienda. Pueden comprarse tubos y/o aplicadores adicionales.

**Manera de aplicar el sellado:**

Antes de empezar, monta la tienda de vivac en algún lugar seco y a la sombra en el que puedas dejarla uno o dos días para que el Seam Grip se seque por completo. No te olvides de asegurar la tienda al suelo. Comprueba que hay ventilación suficiente en el lugar donde vayas a trabajar. Te vendrá bien tener a mano un rollo de papel de cocina.

1. Una vez montada la tienda de vivac, llena con cuidado la jeringa aplicadora hasta unos tres cuartos de su capacidad con McNett Seam Grip.

2. Usando el aplicador, extiende un fino cordón de Seam Grip directamente sobre el centro de TODAS las costuras exteriores, con especial cuidado alrededor de las viseras de las puertas. Asegúrate de sellar ambos lados de los bucles de cinta que salen atravesando algunas costuras.

3. Deja secar por completo el producto sellador antes de guardar tu tienda. Esto suele ocurrir en 24 o 48 horas, pero en algunos casos puede llevar más tiempo.

**ANCLAJE**

Ancla siempre al suelo tu tienda de vivac. Poner las clavijas y los vientos no debe considerarse como algo optativo. Con tu tienda de vivac Bibler se incluyen clavijas y cordino para vientos.

**CONDICIONES DE NIEVE**

Ten muchísimo cuidado cuando palees nieve alrededor de tu tienda de vivac, pues una pala puede rasgar el tejido con suma facilidad. JAMÁS sacudas la nieve de tu tienda de vivac con objetos duros como palos, palas, piolets, etc.

**CÓMO AÑADIR UN HULE OPCIONAL PARA EL SUELO**

Hay hules para el suelo a medida para la mayoría de los productos Bibler. A lo largo del perímetro de dichos hules hay ollaos reforzados que pueden usarse para unir el hule a los anclajes de la tienda de vivac para que el hule quede asegurado bajo ésta. Pasa un bucle corto de cordino por cada uno de los ollaos de las esquinas del hule y luego mete ese bucle por el de las esquinas de la tienda de vivac cuando claves ésta al suelo. El hule para el suelo también se puede usar como toldo. Usa los ollaos que lleva en su perímetro para colgarlo o anclarlo.

**ADVERTENCIA**

Black Diamond Equipment no se hace responsable ni de los daños ni de las consecuencias, directas, indirectas o accidentales, que resulten del uso de sus productos. Tú eres el responsable de tus actos y actividades, así como de sus posibles consecuencias.

**GARANTÍA LIMITADA**

Garantizamos por un año desde la fecha de compra y sólo al comprador original (Comprador) que nuestros productos (Productos) están libres de defectos tanto de material como de montaje. Si el Comprador descubre un defecto cubierto por la garantía, el Comprador debe hacernos llegar el Producto a nosotros a la dirección indicada más abajo. Nosotros reemplazaremos ese Producto sin coste alguno. Este es el alcance de nuestra responsabilidad bajo esta garantía y, cuando expire el periodo de garantía aplicable, se extinguirá dicha responsabilidad.

**Exclusiones de la garantía**

Nuestra Garantía no cubre el desgaste normal de los Productos, así como tampoco modificaciones o alteraciones no autorizadas, uso inadecuado, mantenimiento inadecuado, accidentes, abusos, negligencias, daños o que el Producto se use para un propósito para el que no fue diseñado. Esta Garantía te otorga derechos legales específicos y puedes tener también otros derechos que varían según el estado. Salvo en los casos expresamente mencionados en esta Garantía, no seremos responsables por daños directos, indirectos, accidentales o de otro tipo que resulten del uso del Producto. Esta Garantía reemplaza a todas las demás garantías, expresas o implícitas, incluidas, pero no limitadas a, garantías implícitas de cualidad de ser comercializado o ser apto para una finalidad determinada (algunos estados no permiten la exclusión o limitación de daños o accidentales o sobrevenidos, o permiten limitaciones sobre la duración de una garantía implícita, de manera que es posible que las exclusiones arriba indicadas no se apliquen en tu caso).

## JAPANESE

ブラックダイヤモンド

**トライポッドビビー 取扱説明書**

※**本製品をお使いになる前に必ずこの取扱説明書をお読み下さい。**

**セットアップ**

1. トライポッドの設置には、2箇所で湾曲しているショートボール、1箇所で湾曲しているロングボール、末端近くで湾曲しているミドルボールの計3本のボールを使用します。

2. ショートボールは脚部に空間を持たせるためのものです。ボール両端をグロメットにセットし、ボールの上にオーニングを被せて下さい。

3. ミドルボールは頭部に空間を持たせるためのものです。ボール片側の末端近くはアーチしており、その末端は銀色のエンドチップを備えています。エンドチップはトライポッド頭頂部のボールポケットにセットします。エンドチップの無い方の末端を、ジッパーキャノピー中央部の補強された丸い穴に通して下さい。次にボールをテント生地に沿ってスライドさせ、エンドチップをトライポッド頭頂部のボールポケットに挿入して下さい。

4. ロングボールは肩のあたりに空間を持たせるものです。ロングボールをミドルボールとキャノピーの間を通し、オーニングの縫い目の線に沿わせつつ、グロメットに両末端をセットして下さい。

5. パフォーマンスを最大に発揮するために、トライポッドは最低3本（頭部2箇所、足部1箇所）でペグ止めて下さい。

**シームシーリング**

全てのビブラーテントの内部の縫い目にはシームテープが貼られています。

※注：シームグリップをテント外側の縫い目に塗ることでより、防水性を高めることができます。目止め剤は付属のマクネット社製シームグリップの他、市販品も使用できます。テント内部のシームテープは防水効果とともに縫い目の保護の役割も果たしています。外側の縫い目の目止めにより防水部分を二重にすることになります。

**シームシーリングの方法**

目止めの前に、日が当たらず、1～2日間テントを張ってシームグリップを完全に乾燥できる場所に立てて下さい。テントは必ずペグ止めて下さい。テントを張った場所の通気性が良いことを確認して下さい。手に付いたときのためにペーパータオルを用意しておくとい良いでしょう。

1. テントを張った後、注入器に注意深くシームグリップを4分の3の位置まで入れて下さい。

2. 注入器を用いてシームグリップを全ての縫い目に、細かな点を繋げていくように縫って下さい。雨除けの部分は特に丁寧に作業して下さい。ウェビングループの縫い目は両側に縫って下さい。

3. テント内部の隅にある金属製スナップボタンの周囲にシームグリップを塗り、中心部にも少量塗ってしみこませて下さい。

4.24時間から48時間かけて目止め剤を完全に乾燥させた後、テントをたたんで下さい。乾燥時間は状況により長くなることがあります。

**警告**

ブラックダイヤモンド・イクイップメント社は、その製品を使用中に発生した直接、間接、突発的、その他いかなる種類の損害に対しても責任を負うものではありません。製品を使用される方はご自分の行動、活動、およびそれらに起因する結果に対して責任を持つ必要があります。

**1年間保証**

ご購入いただいたから1年間、第一購入者に限り、品質もしくは製造上の欠陥が見つかった場合無償交換いたします。欠陥が見つかった場合、ご購入店にお持ち込みいただくか、輸入代理店に直接お送り下さい。製品を無償にて新品交換いたします。無償交換をこの保証における責務の上限とし、保証期間の満了とともに、その責務も終了するものとします。

**保証の対象外**

以下のケースは1年間保証の対象外となります。

- 通常の消耗
- メーカーが認めている以外の部品を交換したり、製品に改造を加えたことによる損傷
- 間違った使い方や手入れによる損傷
- 事故、不注意、目的外の使い方をしたことによって生じた損傷

<p><b>ブラックダイヤモンド日本総代理店</b></p> <p><b>株式会社ロストアロー</b></p> <p>〒350-2213 埼玉県県ヶ島市脚折 1386-6</p> <p>Tel：049-271-7113(ユーザーサポート)</p> <p>e-mail：info@lostarrow.co.jp</p> <p>www.lostarrow.co.jp</p>
---